

## Mode d'emploi du mécanisme MF

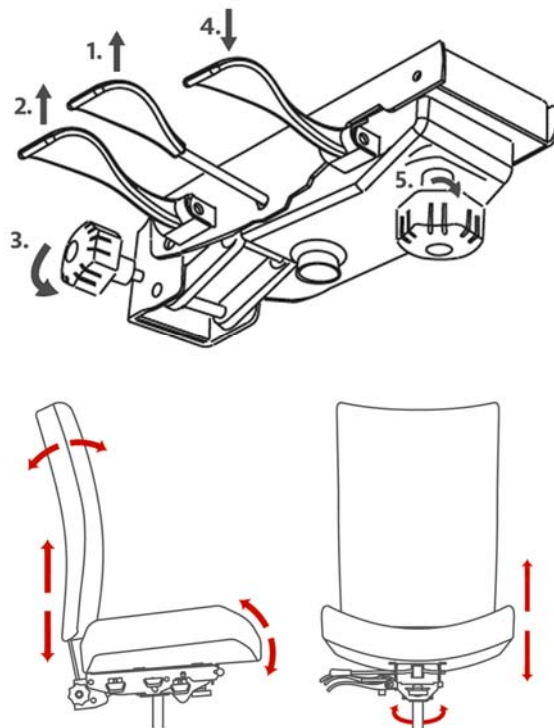

### 1- Réglage de la hauteur du siège

Pour abaisser le siège, demeurez assis et tirez la manette vers le haut jusqu'à ce que l'assise atteigne la hauteur désirée. Pour remonter le siège, tirez la manette tout en retirant votre poids du siège.

### 2- Réglage de l'inclinaison du dossier

Après avoir diminué votre appui au dossier en vous inclinant légèrement vers l'avant, tirez la manette vers le haut, positionnez le dossier à l'aide de votre dos, puis relâchez la manette.

### 3- Réglage de la hauteur du dossier

Desserrez la poignée et faites glisser le dossier vers le haut ou le bas afin qu'il soutienne confortablement la région lombaire. Une fois la hauteur ajustée, resserrez la poignée.

### 4- Verrouillage du basculement

Pour libérer le basculement, tirez la manette vers le haut. Pour verrouiller le basculement en toute position, poussez la manette vers le bas.

### 5- Réglage de la résistance du basculement

Pour équilibrer la résistance au basculement du fauteuil (la « tension » du mécanisme) selon le poids et la répartition du poids de l'utilisateur, tournez la poignée dans le sens horaire pour augmenter la résistance et dans le sens antihoraire pour la diminuer.

### 6- Réglage de l'angle d'inclinaison du siège vers l'avant (Optionnel)

Déplacez votre poids vers l'arrière du siège et appuyez votre dos sur le dossier. Pour augmenter l'inclinaison vers l'avant lorsque le siège est en position initiale (horizontale) et lorsque le basculement est déverrouillé (voir ajustement 4), faites tourner le bouton en sens horaire jusqu'à la position désirée. Pour diminuer l'inclinaison du siège vers l'avant, tournez le bouton en sens antihoraire.